



# Attraction 222

Marts 1999



# TRACTION SPECIAL

NUMMER

96

MARTS '99

## Redaktion:

Peter Juel Jeppesen  
Strandgade 10B, 3., 1401 København K. Tlf: 32 54 14 27.  
e-mail: arkpeter@post4.tele.dk

Jens Møller Nicolaisen  
Ravnsborggade 5A, 4.th., 2200 København N. Tlf: 35 39 53 20.  
e-mail: jmn@traction.dk

Vi træffes også om dagen på:  
Tlf: 33 93 42 90 / fax: 33 32 35 88/ e-mail: arkpeter@post4.tele.dk

Bladet udkommer 6 gange årligt; næste nummer omkring 1. maj. Stof hertil skal være os i hænde senest 1. april med morgenposten. Medsend gerne diskette med tekst. Artikler i bladet er ikke nødvendigvis udtryk for klubbens eller redaktionens synspunkter.

## TRACTION AVANT DANMARK

[www.traction.dk](http://www.traction.dk)

## Bestyrelsen:

**Formand:** Torsten Laursen Vig  
Randersgade 57, 3.th., 2100 København Ø. Tlf: 35 38 17 49.

**Kasserer:** Jørgen Krogh  
Øvej 18, Sverdrup, 6100 Haderslev. Tlf: 74 58 48 00.

**Sekretær:** Jens Møller Nicolaisen  
Ravnsborggade 5A, 4.th., 2200 København N. Tlf: 35 39 53 20.

**Aktiviteter - øst:** Eugenio Lai  
Baldersgade 16, 2.tv., 2200 København N. Tlf: 35 81 68 70.

**Aktiviteter - vest:** Finn Lyster  
Smedebakken 26, 8653 Them. Tlf: 86 84 72 49.

## Klubaktiviteter:

**Medlemsregister:** Jørgen Krogh  
Øvej 18, Sverdrup, 6100 Haderslev. Tlf: 74 58 48 00.

**Klubbibliotek, arkiv og butik:** Erik Hougaard  
Thulevej 41, 7100 Vejle. Tlf: 75 83 00 49.

**Værktøjsudlån:**  
Kontakt bestyrelsen for nærmere information.

**Klubbens gironummer: 828-0584**

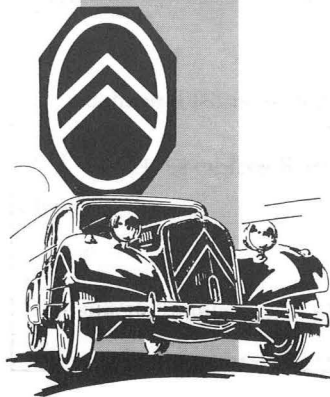

## Fra formanden

Jeg vil først starte med en meget trist nyhed, idet jeg har fået oplyst at Bjørn Sørensen er død. Til dem der ikke kender Bjørn kan jeg oplyse, at det var ham der købte Christian Martensens commerciale efter Christians død. Bjørn var endnu ikke medlem hos os, men det var planen at han skulle være medlem i år. Selv om han ikke var medlem deltog han meget aktivt i klubbens arrangementer, og vi vil savne hans deltagelse fremover.

Da vores sidste medlemsliste er fra 1995, er det blevet tid til en ny. Vi har denne gang valgt at lave den i en speciel "handskerumsudgave", så det er muligt at have den ved hånden - også når man er ude at køre.

Vi har selvfølgelig gjort os de allerstørste anstrengelser for at den skal blive fejlfri, men det ville være dejligt hvis alle indberettede, når man fik en ny traction eller bare et nyt telefonnummer.

*Torsten LaursenVig*

## Redaktionelt

Foråret nærmer sig - og forhåbentlig en mere solrig sommer i møde end dén vi havde i 1998! Retfærdighedsvis skal det siges, at den weekend, hvor vejret var bedst, var da vi afholdt sommertræffet - endnu en grund til at tilmelde sig træffet i år!

Vi nærmer os også et tiltrængt forår for Attraction - og regner stadig med, at dette nummer er det sidste i den gamle "generation", der har kørt siden nr. 130.

Ellers er det jo jubilæumsår for Citroën Danmark - 75 år! Det medfører en del aktiviteter bl.a. udstillingen i Øksnehallen i København i påsken, og sikkert mere, når vi når frem til jubilæumsdatoen i september? Det er Citroëns egentlige danske filial, der har fødselsdag. Men man har kunnet købe Citroën'er i Danmark i 80 år. Der var adskillige bilforhandlere der havde agentur for Citroën i perioden 1919-24. Til lykke til Citroën Danmark!

*-red/jmn.*

### Aktivitetsskalendareren

Marts:

*Fredag 12/3:* Klubmøde hos Per Bødker, Elisagårdsvej 16, Roskilde.

*Lørdag 20/3:* Værkstedsdag hos John Reelee i Valby. Vi leger med gearkasser og andet sjov fra kl. 10.00. Tilmelding til John på telefon 36 30 74 02.

*Fredag 26/3:* Citroën jubilæumsudstilling i Øksnehallen åbner. Udstillingen varer til den 5. april

April:

*Fredag 2/4:* Særrangement for Citroënklubberne på Citroën-udstillingen. Se følgende sider - bemærk tilmeldingsfristen!

*Fredag 9/4:* Klubmøde hos Per Bødker, Elisagårdsvej 16, Roskilde. Kl. 19.30.

August:

*20-22/8:* Sommertræf 1999 i Karrebæksminde!

September:

*Søndag 19/9:* Stumpemarked hos Citroën Danmark i Bådehavnsgade, København.



# Sommertræf 1999

Sommertræffet 1999 afholdes i Karrebæksminde ved Næstved i et meget naturskønt område.

Vi skal bo i moderne velindrettede 5-6 personers feriehuse. I feriehusene er der 2 soverum, bad, stue og køkken samt en lille terrasse. I tilknytning til centret er der en række fælles faciliteter: kiosk, udendørs swimmingpool, sauna, solarium, poolbord, airhockey, bordtennis, spillemaskiner, dart m.m.

Priserne er baseret på, at der i hvert hus skal bo 5 voksne. Priserne omfatter ikke linned og håndklæder.

## Tilmeldingsfrist 1.maj 1999!

Yderligere oplysninger fås hos :

Kjeld Mahler 59651796

Eugenio Lai 35816870

Johnny Hansen 56820919

## Program:

### Fredag d. 20. august:

Ankomst fra kl. 15.30

Kl.18-19: Generalforsamling

Kl.19: Fællesspisning

### Lørdag d. 21. august:

Kl.10: Køretur til Næstved og omegn

Kl.15: Stumpemarked

Kl.19: Festmiddag og hyggeligt samvær

### Søndag d. 22. august:

Kl.11: Afgang fra feriecentret

Kl.13: Sommertræffet slutter.



## Tilmeldingskupen:

*Fredag til søndag - priser pr. person:*

Antal  voksne á 700,- kr., ialt: \_\_\_\_\_

Antal  børn (4-12 år) á 300,- kr., ialt: \_\_\_\_\_

Antal  børn (0-3 år) á 0,- kr., ialt: \_\_\_\_\_

*Fredag aften - let anretning:*

Antal  voksne á 50,- kr., ialt: \_\_\_\_\_

Antal  børn á 30,- kr., ialt: \_\_\_\_\_

TOTAL \_\_\_\_\_,- kr.

*Fotokopier - skriv af - eller klip!*

Linnedpakke ønskes (60 kr pr. person) betales til feriecentret.

Antal:

Beløbet bedes indbetalt i BG Bank eller på posthuset og

tilmeldingskuponen sendes til:

0203.553.00.81364

Sommertræf

Johnny Hansen

Ladagervej 5

4623 Ll.Skensved

Navn: \_\_\_\_\_

Adresse: \_\_\_\_\_

Traction type/årgang: \_\_\_\_\_



## Invitation

*Udstilling i Øksnehallen Langfredag den 2. april kl. 18.30 - 22.*

I perioden fra fredag den 26. marts til mandag den 5. april arrangerer vi en Citroën-udstilling i Øksnehallen, Halmtorvet 11, 1700 København V, nær hovedbanegården. På udstillingen vises en række historiske biler, nuværende modelprogram samt Xsara Picasso og fremtidsbilen C3.

Udstillingen vil være åben fra kl. 12 - 18 mod betaling af entré.

Hermed inviterer vi dog medlemmerne af Citroënklubberne til et særarrangement fredag den 2. april kl. 18.30 - 22.

**Tilmelding til arrangementet senest mandag den 29. marts**

- pr. fax med angivelse af navn og klub til 36 18 02 49

- pr. tlf. til 36 18 02 73, Anne Aarestrup.

Med hensyn til at besøge udstillingen en af de andre dage, kan man få tilsendt to styk fribilletter (barn gratis i følgeskab med voksen) pr. klubmedlem ved at ringe til Anne Aarestrup **inden den 24. marts.**

Vi håber, at rigtig mange af jer har lyst og tid til at aflægge udstillingen et besøg og meget gerne Langfredag aften.

Med venlig hilsen

CITROËN DANMARK A/S

Ellen Nørregaard

informationsdirektør

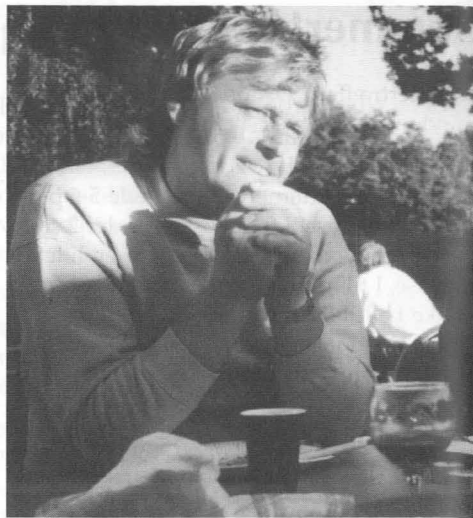

## Bjørn Sørensen

Bjørn Sørensen døde i slutningen af januar måned, pludseligt og uventet.

De fleste der har været aktive i Citroën-klublivet, har kendt ham som aktiv igennem over 15 år, hvor han havde mange forskellige Citroën'er. I TAD lærte vi ham især at kende efter at han blev Commercial-ejer, men faktisk havde Bjørn for mange år siden en 11 Normale under restaurering; et projekt som dog aldrig blev færdiggjort.

I de sidste par år så vi meget til ham i TAD, men roder man med andre Citroënmodeller kender man ham som ivrig deltager i alle mulige Citroën-træf, hvor han altid var i godt humør og spredte en hyggelig stemning af fællesskab omkring sig. Han var med alle mulige steder, hvor det handlede om Citroën'er, både de store og de små; Bjørn var også meget glad for modelbiler.

Så meget desto mere mærkeligt - og ufatteligt trist - virker det, at vi ikke skal se ham mere. Det fællesskab i TAD, som han var begyndt at blive en del af, kunne ikke redde ham.

Vi vil savne Bjørn.

-jmn.

# Klubrepræsentation...!

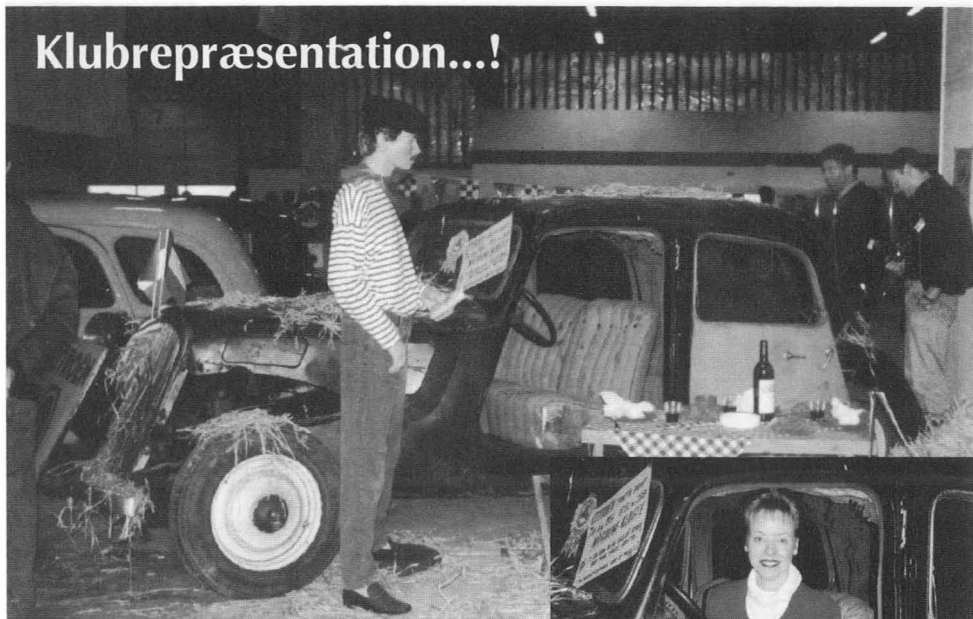

Igen i 1998 gjorde Lena og René en kæmpeindsats i forbindelse med veteranbilmessen i Fredericia!

Jørgen Kjær har fotograferet klubbens flotte stand.

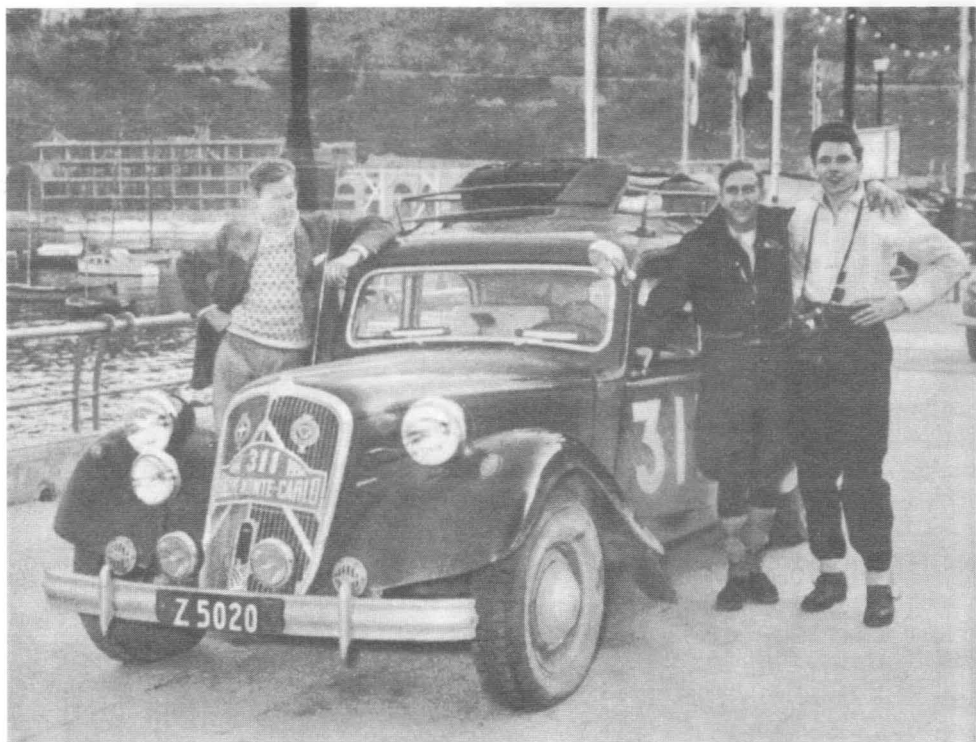

## Rallye Monte-Carlo 1954 - igen!

Svaret er Z!

I sidste nummer fortalte vi lidt om 15six'eren, med slutnumrene 5020, der med forfatteren Thorkild Hansen deltog i "Monten" med startnummer 311.

Takket være Steen Johannesen og hans samling af udklip fra gamle numre af Billed Bladet, ved vi nu lidt om bilen. Det manglende bogstav var altså et Z - og vognen ejedes af fabrikant Christian Clausen fra Varde, der deltog i Monte Carlo Rally'et for første (eneste?) gang. Med sig havde han stud. polyt. Erik Fester Sørensen, Varde og altså Journalist Th. Hansen, København.

Omkring 400 biler deltog i 1954 Monte Carlo, heraf mindst 7 danske, der alle gennemførte løbet. Billed Bladets medarbejder, Paul Raae, kørte med som observatør for Peter

Skarring i en Simca Aronde; desuden deltog et par folkevogne, en Peugeot 203, Robert Nellemann i en Ford Zephyr og direktørerne Rottbøl-Ørum og Voigt-Nielsen i en Fiat 1100. Så vidt vi ved har sidstnævnte herrer også kørt Monte Carlo i en Citroën, i hvert fald Voigt-Nielsen.

At ca. 70 ud af 400 startende vogne måtte udgå på grund af uheld, fortæller at det var en krævende opgave at gennemføre et Monte Carlo Rally. I artiklen i Billed Bladet er da også vist et par smadrede og væltede biler. Heriblandt 15'eren til højre. Heldigvis var det ikke den danske!

Billed Bladets billedtekst lyder som følger:

*"Under Bakke-Løbet paa Bjergene bag Monte Carlo kørte to Citroën'er mod Bjergsiden, væltede og blev ødelagt".*

(Ja, se dét er jo noget, der fortæller lidt om bilteknik. Der skal en bjergside til at vælte en Citroën - det er ikke som visse biler nu-tildags, der næsten kan vælte af sig selv!)

Når man ser på billedet er det svært at forestille sig, hvordan bilen kan være havnet i netop den position! Den ser ikke ud til at have rullet ned fra vejen ovenover. Men man kan tænke sig, at føreren har foretaget nogle taktiske manøvrer, for at undgå dét der var værre - de landskabelige forhold taget i betragtning.

Bilen ser nu ikke ud til at være uigenkaldeligt ødelagt; den kan højst have været et par år gammel - så den er med garanti blevet rettet op.

Det kunne være sjovt at vide noget mere om de danske Citroën'er, der gennem tiderne har deltaget i Monte Carlo rally - det er ikke helt få. Hermed er videregivet en idé til Citroënhistorisk forskning!

-jmn.





## Tips om reservedele

Der er ingen tvivl om at udbuddet af ny-fremstillede reservedele til vores biler er stort, men desværre er kvaliteten ikke altid i top, så derfor mener jeg det er på sin plads, at skrive lidt om mine og andres erfaringer i nogle artikler i dette, og i kommende numre af klubbladet.

Det første emne jeg har tænkt mig at skrive lidt om, er gummidele. De store forhandlere Renel, Depanoto, Neo-Retro, Auto-Retro, Jose Frandsen, ENPI og Hans Brouwer har alle et næsten komplet program i gummidele, og der skulle derfor ikke være noget problem i at skaffe de dele, man mangler. Desværre har konkurrencen firmaerne imellem gjort, at der er slækket på gummi-kvaliteten for at holde prisen nede. De gummidele der er størst problemer med, er desværre også dem der er værst at skifte. Her er det bl.a. styrtojsmanchetter, drivak-selmanchetter og gearkasseophæng, jeg tænker på.

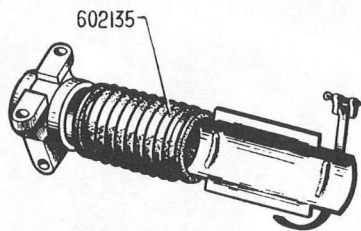

De bedste gummidele man kan få, er de originale, hvis man da kan finde ubrugte på et stumpemarked. Selvom delene har ligget i mange år, er de for det meste i en forbløf-fende god stand, og lige til at bruge. Des-værre er de sjældne. En anden mulighed er at gå på jagt efter gummidele til HY'ere, da en del af dem også passer til tractionen. De fremstilles selvfølgelig heller ikke mere, men da HY'eren først er udgået af produktionen i 1981, er der større chance for at finde HY-stumper på stumpemarkeder, lige-

som HY-stumperne som regel er billigere end dele til tractionen. I listen til sidst i artiklen kan reservedelsnumrene på HY-dele-ne ses.

En anden mulighed, som jeg p.t. er ved at undersøge, er gummidele fra et lille engelsk firma, jeg er kommet i kontakt med. Firma-et er stiftet af to engelske tractionister, der, som den ene Mike Tennant siger, var meget trætte af at skifte gummidele ud hvert år. Så de har taget konsekvensen, og er be-gyndt selv at producere gummidele.

Firmaet har endnu ikke et komplet pro-gram, men overskuddet fra salget bliver in-vesteret i nye støbeforme. Jeg har ganske gratis modtaget en prøvekasse fra Mike Tennant med de fleste af deres produkter, så den kan fremvises for klubbens medlem-mer. En sammenligning af de engelske gummidele med originale fra Per Bødgers samling viser, at man har gjort en stor ind-sats for at kopiere originaldelene, således at en optimal pasform er opnået. Men alt dette er jo ligegyldigt, hvis ikke selve gum-mikvaliteten ikke er i orden, så det har jeg naturligvis forhørt mig om hos Mike Ten-nant. Han fortæller, at de arbejder ud fra samme specifikationer som de firmaer, der er underleverandører til bilindustrien gør, så den side af sagen skulle være i orden.

En komplet liste over firmaets produkter og priser kan rekvireres hos mig.

Det er selvfølgelig ikke kun bras, man kan købe hos de store forhandlere. Inden for mekanikken er det muligt at finde interes-sante nyheder, bl.a. har Hans Brouwer 3 forskellige udgaver af det inderste kar-dankryds. Foruden at have den rigtige bredde (60 mm) fås de med 3 forskellige diametre på skålene. Det første er med standarddiameter (26,99 mm), det næste er i overstørrelse (27,02 mm) og det sidste er endnu større i diameteren (27,20 mm). Den første overstørrelse kan med fordel benyt-tes, hvis det led der skal renoveres er slidt i øjerne, fordi skålene har kørt rundt. Den

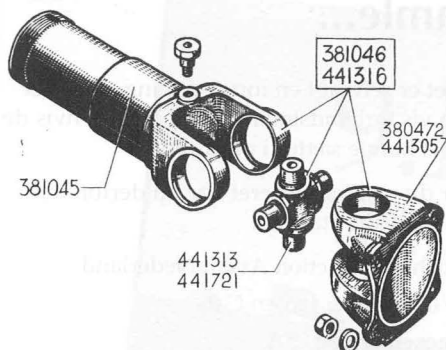

største overstørrelse er det nok tvivlsomt om det kan betale sig at benytte. For det første er krydset noget dyrere end de to andre, og for det andet: Hvis øjerne er så slidte på leddet, at det er nødvendigt med det største kryds, kan det nok bedre betale sig at finde et mindre slidt kardanled. Desværre er det kun de inderste kryds, der kan fås i overstørrelse.

Kardankryds er i øvrigt noget man skal være forsigtig med at købe ukritisk. Mange af de kryds der forhandles er for brede (62 mm) til, at de kan monteres med låseringe. Hvis man har adgang til en plansliber, er det selvfølgelig ikke noget problem at slibe 1 mm af hver skål, men det er jo nok de færreste, der har den mulighed. Altså, hvis du skal købe de inderste kryds, så husk at måle dem først.

Et tip i forbindelse med monteringen af krydsene, er at lime dem fast med Loctite lejesikring eller et ligende produkt. Kunsten ligger i at holde skålene fri for fedt når man limer, men det kan fint lade sig gøre. Limen holder utrolig godt og forhindre skålene i at rotere i øjerne.

En anden nyhed er nyfremstillede drivflanger til de udgående aksler på gearkassen. Jeg har set dem hos Jose Frandsen på det 11 ICCCR, og de så rigtig gode ud. Prisen var ca. 300 dkr. pr stk inklusiv bolte.

Dette var den spæde start på en forhåbentlig lang artikelserie her i bladet. Jeg skal og-

så her opfordre alle der har gjort erfaringer med nyproducerede reservedele til at kontakte mig, så vi kan få dem i bladet til glæde for medlemmerne.

I næste artikel vil jeg skrive lidt om de godbidder man kan finde i den svenske klubbutik.

*Torsten Vig*

#### Liste over HY-gummidele der kan bruges i tractionen (listen er ikke komplet):

Gummimanchet til styrtøj  
ZC 9602 135

Gummimanchet til drivaksel  
HY 373 99

Gummimanchet til hovedbremsecylinder  
ZC 9550 901

Ovalt pedalgummi (1934-35)  
ZC 9540 258

Gummirulle til sædestativ  
ZC 9233 163

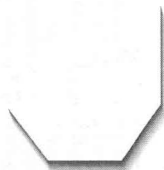

## Nyt på nettet

Lige et par Citroën-nyheder på det store internet:

Det 12.ICCCR i Boston 2002 har nu fået sin officielle hjemmeside. Du finder den på adressen:

<http://www.icccr.org>

Og så er vor hjemlige importør, Citroën Danmark, også kommet "på":

<http://www.citroen.dk>

# Reserve dele til de helt gamle...

Klubben har modtaget en henvendelse fra vores søsterklub i Holland. Her er man i gang med at gøre en særlig indsats for at få nyfremstillet de mere specielle dele til tidligere traction-modeller: 7 (A, B, C & S) samt 11A og 11 AL.

Klubben overvejer produktion af følgende dele:

- Styrehus 602027
- Konsol for baglygter monteret i bagskærmene (181005 og 707205)
- Reparationsstykker til smalle forskærme
- Firkantede gummidørstop med Citroën-logo
- Udstødningsrør af tidlig model (der føres ned igennem "skinken")

Det er selvsagt en forudsætning, at der er en vis forhåndsinteresse for delene, hvis de skal kunne sættes i produktion!

Er du evt. interesseret bør du derfor kontakte nedenstående.

Stichting Traction Avant Nederland

c/o Wiljan & Jeroen Cats

Baexemerweg 25A

NL-6096 AP Grathem

Holland

Telefon & Fax: +31-475-452852

E-mail: cats@stack.nl

## 44 — DIRECTION SIMPLE ET DOUBLE PALIER

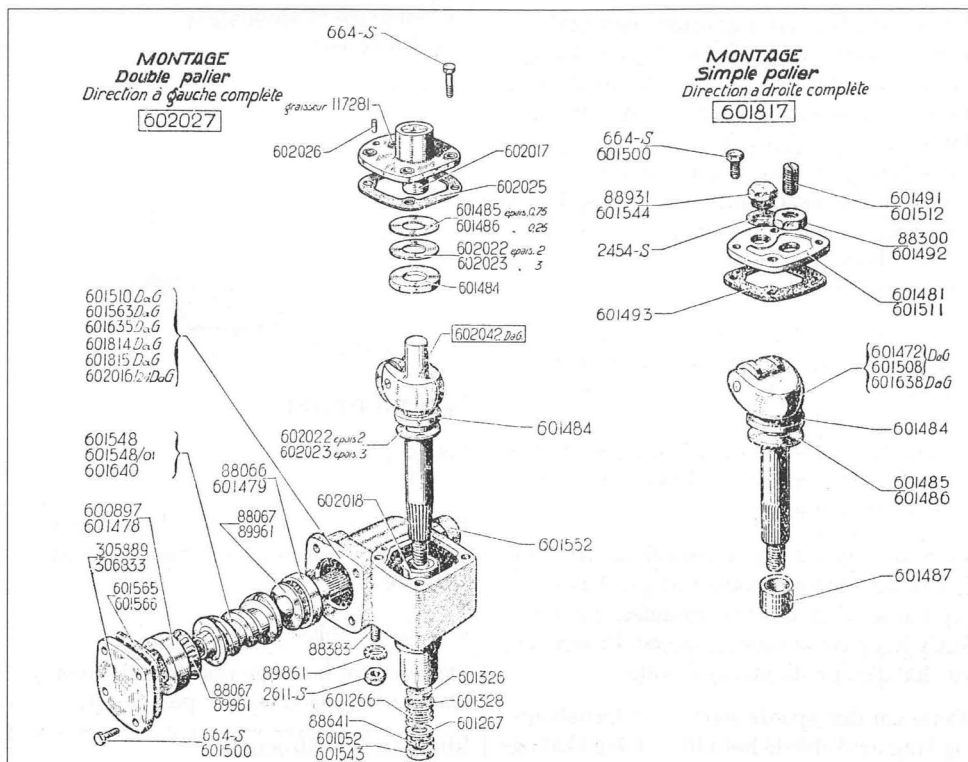

# 9.ICCCR

International Citroën Car Club Rally  
Herning, Danmark - 21, 22, 23 august 1992



Citroën i Danmark

## Fra Klubbutikken....

Vi minder om, at vi stadig har bogen om Danmarkshistoriens største Citroën-træf på lager. Udover beskrivelsen af træffet i tekst og (masser af) billeder, indeholder bogen et stort afsnit om Citroëns historie i Danmark, som ikke er besrevet andre steder - samt masser af historiske fotos!

Bogen er på 152 sider - men prisen er kun kr.:

**100.-**

Henvendelse til Erik Hougard, Tlf: 75 83 00 49.



## CX60838 > Ø2738

Efter en - ikke mindst for vor klubs vedkommende - særdeles træg start, er der efterhånden kommet rigtig gang i de hystoriske korrekte nummerplader. Og mon ikke de fleste af vore biler vil være forsynet med sorte emaljplader i løbet af 1999.

At der nu er mulighed for at få bilerne indregistreret under det første registreringsnummer, animerer tilsyneladende til, at der "forskes" lidt mere i bilernes historie. Her har det i et par tilfælde vist sig, at der kan være hjælp at hente. Hvad vi tidligere troede var umuligt, nemlig at Centralregistret for Motorkøretøjer kunne påtage sig at bistå med oplysninger, er der også et eksempel på. Det kan man jo kun glæde sig over!

Man kan også være så heldig, at der er oplysninger om bilen i det register, som vi i klubben, med Torsten som hårdtarbejdende

primusmotor, er ved at få etableret. Der er nu over 500 danske biler i registret, og der kommer stadig nye til.

På siden her er det Peder Grønborg og Mia Hendriksens "dyt", der har taget navneforandring. Smukt er det - nu ligner den en bil fra 1946!

Herunder ses bilen (der stadig kendes som "Væddeløberen") *on location...*

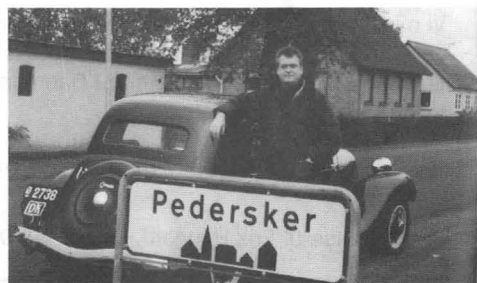

## Feriefotos 1999!

NEJ - det er ikke samme bil før restaureringen, men ellers er det næsten samme model - og vi har fotografierne samme sted fra, nemlig fra Peder og Mia. De er taget på en ferietur et sted i Frankrig.

Det er virkelig synd, at vi ikke kan gengive farverne, men det skal ikke afholde os fra at vise billederne! Der er nu noget særligt over at tage på Citroën-fotosafari (især) i Frankrig - og finde levn fra TA'ens storhedstid.

De fine fotos er stærkt inspirerende - hermed udskriver TractionSpécial en eksklusiv fotokonkurrence: Det bedste Citroën-feriefoto 1999! Nærmere betingelser og præmier er ikke fastlagt i dette sekund, men gør bare kameraet klar!

Jeg vender tilbage i næste nummer af bladet, med flere fotos og oplysninger om den store og spændende konkurrence!

-jmn.

# TRACTION SPECIAL

## KONKURRENCE!



*Enhver kender Peder Grønborgs store interesse for botanik, især slyngplanter!*



# KØB & SALG



**TRACTION-ANNONCER er naturligvis gratis - kontakt redaktionen!**

## Søges:

Hvem har et skrotvrag af et 11'er-karosseri, helst en normale fra 1940-52 (før kuffertmodel) stående, som man kan snitte lunser af? Jeg får formentlig brug for hele højre skinke, måske A-stolpen med, eventuelt også et stykke ind over forruden....

Jens Møller Nicolaisen, 35 39 53 20.

## Sælges:

Citroën CX 25TRD - turbodiesel - årgang 1988.

Mørkeblå metal, velourindtræk, alt i udstyr incl. soltag, synsfrit træk, ABS og aircondition. Leveres nysynet. Kr. 50.000.

Per Bødker - tlf. 4675 6630

## Sælges:

Mange nye og brugte dele til B11.

Henvendelse: Finn Lyster, 86 84 72 49

## Sælges:

To stk Citroën LN årgang hhv, 1978 og 1980.

Begge biler har papirer, der medfølger mange reservedele og karrosseridele. Samlet pris 2.500 kr.

Ove Forssling, tlf: 62 68 21 68

## Sælges:

Laden skal nu tømmes!!

Mange brugte dele til Citroën GS/ GSA, LN (en hel bil), AX, BX og ZX samt Visa og Dyane 6. Sidstnævnte er årgang 68/69, den uden sideruder.

Erik Frandsen, Randersvej 51-53, 8800 Viborg.

86 67 60 00 eller fax. 86 67 24 95

## Video fra 11.ICCCR

Producenten af den officielle ICCCR-video er nu klar til at tage imod bestillinger på videoen. Der tilbydes rabat til klubberne.

Desværre har jeg modtaget materialet om videoen så sent, at jeg ikke har fået snakket med nogen om hvordan vi gør det. Jeg har derfor sendt det videre til Erik Hougaard (som jeg ikke nænner at vække her midt om natten før trykstart).

I skrivende stund er det derfor uklart, om TAD køber et antal videoer, men ring til Erik og hør nærmere.

Priserne virker rimelige og videoen er med fransk tale, men med engelske undertekster. Spilletiden er ikke angivet.

-jmn.

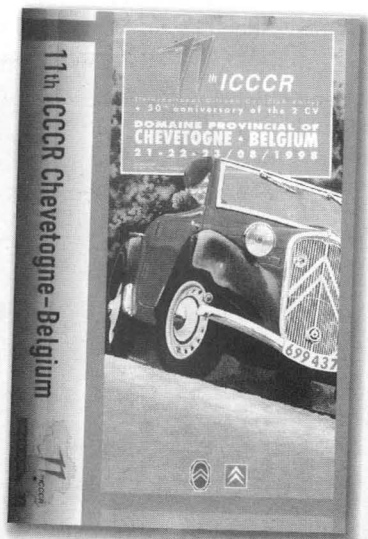

## Citroën i København.

FOR nylig aabnede Citroën sine nye Lokaler i København. Som det længe har været paa Tale, ønsker den kendte franske Fabrik at deltage i den Stor-Konkurrence, som forskellige Mærker har etableret i Nord-Europa med København som Centrum, og et første Led i disse Arbejder

sen af lignende Metoder som de før nævnte amerikanske Mærker.

I de smagfuldt og elegant udstyrede Lokaler paa Vesterbrogade samledes paa Aabningsdagen en meget repræsentativ Mængde, af hvilke vi nævner den franske Legation in pleno med Gesandten, M. Hermite, i Spidsen, kort forinden havde K.D.A.K.s Præsident, Hs. kgl. Højhed Prins Axel aflagt Visit, idet vigtige Forretningen hindrede Prinsen i at overvære selve Aabningshøjtideligheden. Direktør Carlson, Ford Motor Comp., Oberstløjtnant Ivan Carstensen, Pressens Repræsentanter, Sekretær Bengt, Forenede Danske Motorejere, o.m.fl.

Firmaets Direktører er M. de Faramond og Poza, medens d'Herrer Landrup og Kragholm er Selskabets Salgschefer henholdsvis for København og for Provinsen.

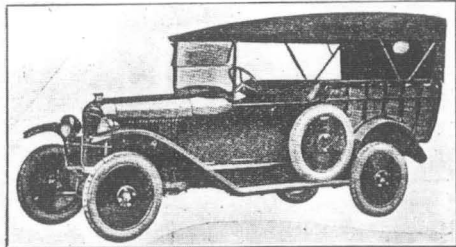

er Aabningen af et Special-Udsalgs-Lokale paa Vesterbrogade i Löweners bekendte Ejendom, medens der samtidig etableres Lager, Reparations-Værksted m. m. paa Gl. Kongevej i Automobil-Ejendommen lige ved Søerne.

Faa europæiske Fabriker er baserede paa Masse-Produktionen saaledes som de amerikanske Fabriker: Ford, Chevrolet, Overland m. fl., men blandt disse faa er netop Citroën, hvis Aarsproduktion 1923 oversteg 100,000 Vogne. Det er da kun naturligt, at Fabriken nu etableres en Central i København for derfra at forsyne Nordeuropa, Balticum og Polen. Foreløbig kommer Vognene i fuldt færdig Stand hertil, men det er Tanken senere at gaa over til Samle-Virksomhed i København muligvis med Anvendel-

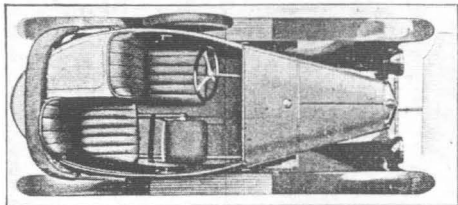

Blandt de udstillede Vogne er der særlig Grund til at omtale den lille 5 HK. 3 Personers »Torpedo« samt en »Camionette« — en Kombination af Vare- og Turistvogn — der gaar under Navnet Normande. Anvendelsen af Ballourringe synes at ville blive gennemført i stor Stil.

