

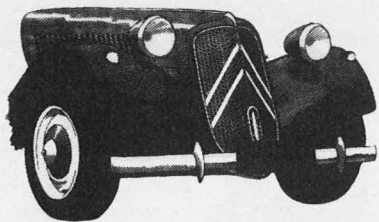

Attraction 145



19

# TRACTION *SPECIAL*

## Redaktionelt

AH... nu må det vel være forår. I hvert fald spirer det rundt omkring. Redaktionen behøver ikke at komme med flere nødråb foreløbig - tak for det. I sidste nummer lovede jeg en kort præsentation af 11 Commerciale i forlængelse af artiklen om familierne. Takket være aktive klubmedlemmer kan jeg tillade mig at sylte den lidt. Men den kommer. At tænke sig en udgave af Stafetten på 20 håndskrevne A4-ark. En ordentlig portion, men det hele kom med - heldigvis. Til fremtidige stafet-skrivere: Lad jer ikke afskrække af dette bidrags enorme omfang. Et bidrag på een side kan være ligeså god. Jens.

## Lokalmøde

Så indbydes der igen til lokalmøde: Det sker fredag den 23. maj kl. 19.30 hos Peter Juel Jeppesen, Hestetangsvej 14 i Farum. Ikke noget specielt på programmet, men mon ikke der skulle blive mulighed for at bese Cabrioletten. Vi håber også denne gang at møde "nye" medlemmer af vor ærede forening. Husk nu at tilmelde dig i god tid til Peter på: 02-95 42 91.

## Sommertræf 1986

Alle medlemmer skulle nu gerne have modtaget en indbydelse til Sommertræf 1986 med posten. Det er nu, I skal til at tage beslutningen - seneste tilmeldingsdato er 10. maj. Husk det nu, for ikke at gøre arbejdet besværligere for arrangørerne end nødvendigt.

Vi gentager her programmet for weekenden:

**FREDAG D. 22. August:**

Ankomst til vandrehjemmet "Kogsgården". Åbent fra kl. 15.00. Om aftenen videofilm og almindelig hygge.

**LØRDAG D. 23. August:**

Morgenmad. Kl. 10 køretur til Citroën i Bredebro, som holder åbent hus.

Kl. ca. 12 er Citroën vært ved "Sønderjysk pølsebord" til træfdeltagerne.

Der afholdes publikumskonkurrence. Citroën's værksted er til rådighed for årets stumpemarked.

Kl. 13 kører vi fra Bredebro på en lille opgavetur i det sønderjyske landskab.

Kl. 19: Festmiddag og festaften på "Kogsgården".

**SØNDAG D. 24. August:**

Morgenmad, hvor vi smører madpakker til dagens køretur.

Kl. 10 afholdes GENERALFORSAMLING i Traction Avant Danmark - som hermed er indkaldt.

Kl. 11, 30 forlader vi "Kogsgården". Afslutning på træffet finder sted kl. 16.00 i "Sommerland Syd".

VEL MØDT!

- Arrangørerne.





Muligvis er tidsfristen allerede overskredet ved dette blads udgivelse. Ring til en af os alligevel, så må vi se hvad vi kan gøre ved det.

Hørt på et lokalmøde:

"Ja, det er jo de små stød, som verden gi'r - og som værtinden er så glad for..."

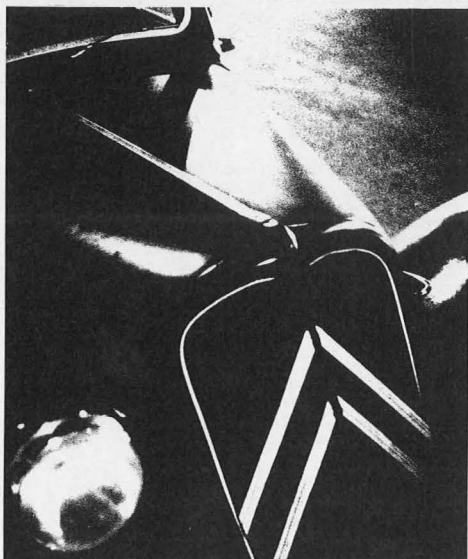

Traction Avant Danmark har modtaget en invitation til vores tyske søsterklubs årlige sommertræf. Træffet finder sted i Hamburg og foregår i dagene 29/5-1/6, begge dage inclusive.

Fristen for tilmelding er 30/4. Eventuel tilmelding skal sendes til:

Marcus Baumgratz,  
Beim Grünen Jäger 6,  
2000 Hamburg 6,  
Tyskland.

Eller ring til:

Marcus eller Feli, tlf: 439 65 88.

Man kan vælge mellem at bo på Hotel eller vandrehjem. Hotellet koster 35 DM pr. nat med morgenmad. Vandrehjemmet koster 18, 50 DM, ligeledes med morgenmad. Dertil skal lægge 70 DM pr. person for selve træffet. Hvis du er interesseret i at køre sammen med andre ll'ere, så kan du ringe til Kim Galsgaard, Peter & Mia eller Kim Clasen.

**CITROËN**

92 - 675.030 11.800 F  
11 B - Mai 54 - beige - int. bordeaux -  
54.500 km compteur - CHEBOYAN  
45.34.64.91 ap. 17 h

85 - 674.069 30.000 F  
11 BL - Aout 53 - noir - int. d'origine - LP -  
AB - housses - carross., peinture, pot.

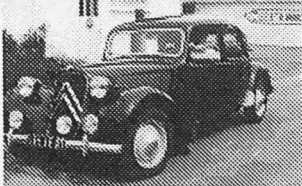

moteur, embr. et transmission 2.000 km -  
9.100 km compteur - BRACHET  
51.94.31.14 sauf le W.E.

93 - 674.074 15.000 F  
11 BL - 55 - bleu nuit - int. gris bleu - bon  
état général - 50.000 km - BLUM  
45.34.75.36 P. 360 - 34.60.05.34 de  
18/19 h 30

91 - 674.463 28.500 F  
11 B - Aout 53 - noir verni - int. gris -  
excellent état général - BALIVET  
60.48.53.16 DOM

75 - 679.225 20.000 F  
11 BL - 52 - noir - int. gris - 98.000 km -  
MOULS 43.29.44.71 ap. 18 h

41 - 679.227 20.000 F  
11 B - Juin 54 - noir verni - int. beige -  
freins à revoir - 82.268 km compteur -  
BROSSE 54.77.36.98 ap. 18 h

50 - 679.848 30.000 F  
11 BL - Dec. 55 - blanc verni - int. simili  
blanc - pns flancs blancs - moteur  
chromé - peinture nve - transmission,

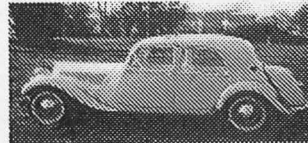

suspension AV 5.000 km - pot récent -  
99.300 km - DIVANACH 33.03.25.16  
perm.

77 - 680.253 26.000 F  
11 B - Nov. 56 - bleu verni - haut moteur  
200 km - 20.000 km compteur -  
POTILLION 64.27.90.47 ap. 19 h

92 - 680.653 20.000 F  
11 BL - 54 - noir blanc - moteur refait -  
peinture nve - 24.250 km compteur -  
FOUTRIER 47.72.10.56 DOM

**La Centrale**

Disse små salgsannoncer er saket i det franske bilblad "La Centrale"s decembernummer. De fortæller lidt om prisniveauet på de køre biler i Frankrig.

Bladet udkommer hver torsdag og er en slags "Blå avis" for alskens rullende maskiner. Måske er det en ide at tegne et abonnement? Adressen kan fås hos Kim Clasen eller Peter & Mia.

## Stumpemarked

Medlemmerne indbydes hermed til der store årlige veteran- og reservedelsmarked ved Jysk Automobilmuseum i Gjern. Markedet finder sted lørdag den 7. juni kl. 10-16. Alle, der ankommer før kl. 10 i deres førkrigsbil/motorcykel får friбилlet til museet. Derudover vil alle der er medlem af veteranklubber, som museet har kontakt med (herunder naturligtvis også T. A. D.) ved fremvisning af gyldigt medlemskort få adgang til museet for halv pris. Evt. information på 06-875050.

## TIP:

Har du er nedslidt udrykkerleje? Så kan du købe et rigtigt udrykkerleje hos en VW-forhandler. Lejet måler 35x72x16. Tykkelsen er 20, fordi dette leje er monteret med den ekstraring som hører til det originale leje. Det eneste du skal gøre, er at fjerne to små "ører" på siderne med en vinkelsliber. VW-Audi reservedelsnr: 111-141-165A. Pris 148,- kr. plus moms.

## Lokalmøde-referat

Fredag den 4. april var vi til lokalmøde hos Kim Galsgaard i Søborg. Mødet var godt besøgt - også af folk, som ikke før har været med til lokalmøderne. Det blev en meget hyggelig aften (de møder bliver bare hyggeligere og hyggeligere). Ja, faktisk havde vi det så rart, at jeg ikke kom derfra før lørdag den 5. hen mod middagstid. Men jeg har nu også for vane, at være den sidste der går. Mange tak til Kim!

Jens.

## Fra registret

### NYE MEDLEMMER:

Stig Vestergård 11N52  
Fuglsangvej 11  
5464 Brenderup  
09-441579

Svend Gaarde  
Kobbervej 8  
2730 Herlev.  
02-944711

Jørgen Nielsen  
Bygaden 24, Håstrup  
5600 Fåborg

Poul Erik Brynildsen 11S52  
Tværstien 7  
8870 Langå.

Curt Brixen  
Broholmvej 24  
7430 Ikast

### ØVRIGE RETTELSE TIL MEDLEMSLISTEN:

Kim Clasen har købt Karsten Skovsens 11 Normale '54.

Jens Møller Nicolaisen har købt Ole Moust's 11 Sport fra '39 - den er i virkeligheden en 7C. 11 Sporten fra 1951 er blevet solgt til Morten Alsø (som man vil finde på listen over nye medlemmer i næste nummer af bladet).

Bestyrelsen ønsker de nye medlemmer hjerteligt velkommen i vor klub, med håbet om at I vil deltage i nogle af dens mange arrangementer.

*Traction Avant*  
**CITROËN**

## TRACTION SPÉCIAL

### STOF TIL TRACTION-SPECIAL

- sendes til Jens Møller Nicolaisen, Ravensborggade 5A, 4. th., 2200 Kbn. N. 01-395320. Husk deadline (se forrest i Attraction). Alle bidrag fra medlemmerne er velkomne og der mangler principielt altid materiale - især historisk/teknisk. Giv lyd fra dig.

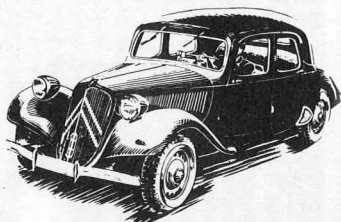

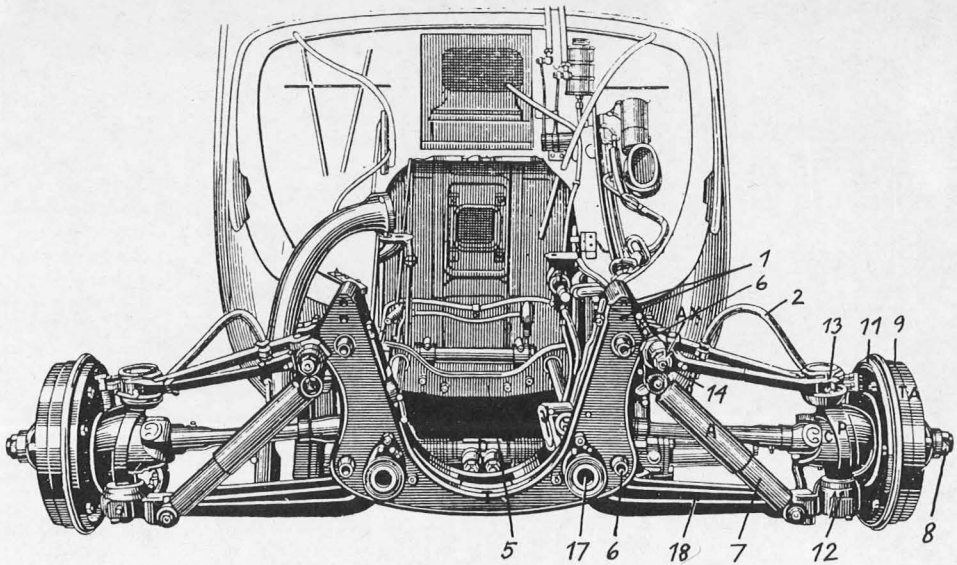

# Fortøjet

AF KIM CLASEN.

**Afmontering af fortøjet.** Kølervandet tappes af køleren, vognen løftes og man sætter bukke under forenden bag styretøjet. Fjern kølerhælmene og ledningerne til batteriet og forbindelserne frem til forlygterne og hornene. Tag nu forhjulene af og afmonter kølergitteret og forskærmene samlet ved kun at skrue de nederste skruer af skærmene og de skruer, der sidder på indersiden af motorrummet. Sæt en buk med træklods under koblingshuset således at du kan skrue køleren og dens travers af (de fire lange bolte (1)). Nu skulle du kunne tage bremseslangerne (2) af og dernæst styrestængerne (3) med en kugleledsaftækker. De indvendige kardanled tages af deres flanger (4), skru de fire bolte (i hver side) af, som holder torsionsstængernes travers bag motoren (5).

Nu er der kun de fire store møtrikker (6) tilbage, som holder selve forbroen til karrosseriet og når de er skruet af, kan du tage skærmenes og kofangerens stivere af. Forbroen skulle nu kunne aftages i hel tilstand med torsionsstængerne. Det lyder da meget nemt, ik'?

**Adskillelse.** Det næste er noget mere krævende, da man skal bruge specialværktøj, simpelthen for at få tingene fra hinanden (hele). Nå, men du har altså dit fortøj liggende foran dig - hvis du ikke har gjort det rent, så gør det lige. Så er det meget nemmere at have med at gøre.

Det første du gør, er at skrue støddæmperne (7) af. Dernæst skal bremsetromlerne afmonteres. Husk at de to 38mm møtrikker (8) drejer henholdsvis højre og venstre om. Bremsetromlen (9) tages af med en aftrækker - lån dig frem til en aftrækker 1820-T. Dernæst fjernes styrearmene og bremseslangen (2) fjernes, hvorefter de ydre kuglelejers omløbermøtrik (10) fjernes, helst med nøgle 1825-T. Nu kan du så skrue ankerpladen (11) af komplet. Så skal du adskille svingstykket og kardanakslen. Dette gøres ved at du først fjerner de underste kugleled (12) med en aftrækker 1851-T. Derefter fjernes trianglens justeredæksel og kontramøtrik (13) - stadig helst med specialværktøj. De øverste kugleled fjernes med aftrækker 1850-T. Nu kan du fjerne svingstykket med kardanakslen på. Nu skal du have trianglen af. Skru

# CITROËN

MOTEUR 11 ch

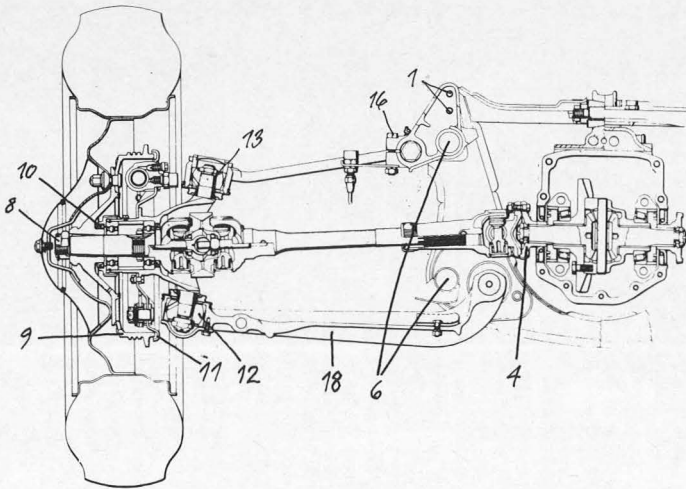

COUPE DE L'ESSIEU AV TYPE 11 B  
DIFFÉRENTIEL ET TRANSMISSION

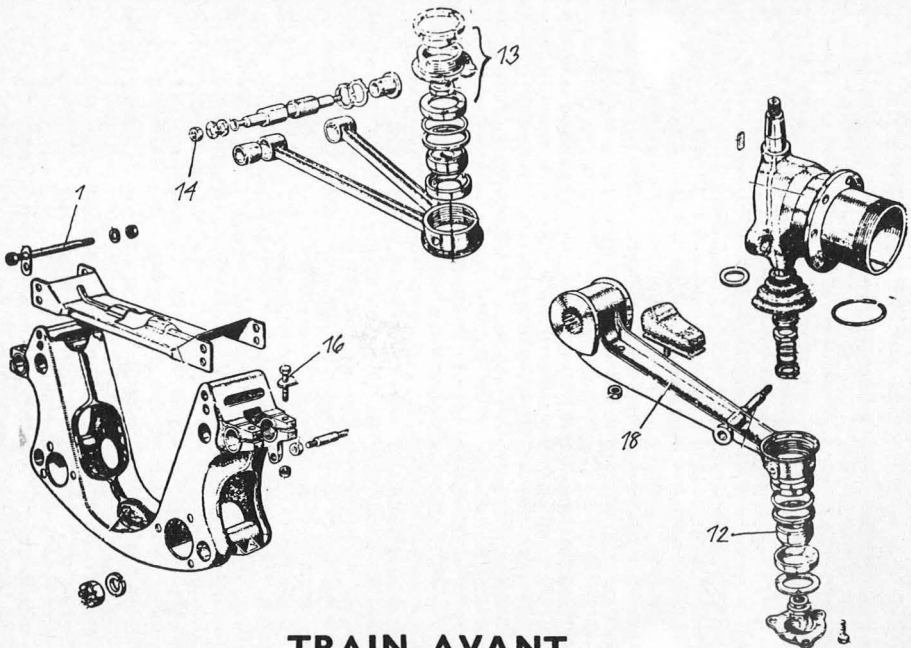

TRAIN AVANT

triangelens akselmøtrikker (14) af, pas på skiverne). Bøsningen med gevind skrues også af, så løsner du akslens klemmer to bolte i hver side (16). Du skulle nu kunne skrue akslerne (14) af, ved hjælp af en fladnøgle, eller ved at anbringe en møtrik og en kontramøtrik på akslens forreste gevind - og derefter skrues hele akslen ud. Smørekopperne fjernes og den bagerste bøsning presses forsigtigt ud af triangelen.

Se nu på dine silentblokke (17). Er gummit på vej ud mellem de to jernringe? (Gummit skal helst sidde 2-4 mm længere inde end jernet). Har gummit "sluppet" jernringene? Er de to jernringe centreret i forhold til hinanden? Hvis dine silentblokke bare har een af disse fejl, gør du klogt i at udskifte dem - det vil sige at du skal i gang med et stort arbejde.

Fjernelse og adskillelse af bærearmerne (18) fordrer en presse på minimum 20-30 tons, og foregår som følger - måske! Forsøg at skrue silentblokkens bolte ud af forbroen. Den rillede aksel (A) presses ud med en dorn. Benyt først en kort dorn, for at løsne den rillede aksel og dernæst fjernes akselen med en lang dorn. Dette er meget svært fordi delene er presset sammen, dels fordi den rillede aksel er en lille smule konisk og selvfølger også noget rusten. Men da der nu er mulighed for at få både silentblokke og den rillede aksel, er du betydeligt bedre stillet end for få år siden.

Nu skal du have skilt svingstykket ad. Det udvendige kugleleje (10) fjernes med en aftrækker 1750-T med skål 1819-T. AFstandsstykket mellem de to lejer kan nu tages ud med håndkraft og skaffer dig samtidig adgang til det inderste kugleleje (18). Efter at have afsikret møtrikken som holder det inderste leje, kan du løsne møtrikken med specialnøgle 1826T. Husk igen at der er højregevind på venstre spindel og venstregevind på højre spindel. Nu kan du tage akslen ud af svingstykket.

Det var det. Nu står du med en masse dele, som skal vaskes rene, så du kan bedømme dem - og beslutte hvad der eventuelt kan bruges igen. Er du usikker så kontakt undertegnede eller en anden fra klubben, som kender lidt til disse ting. Monteringen foregår stort set i omvendt rækkefølge. Iøvrigt gælder det når du afmonterer ting: se lige på hvad det er, du står med i hånden - mærk tingene med en lille seddel med ståltråd om, og læg dem i en kasse til senere bedømmelse. Gud bevare Danmark!



#### BESTYRELSEN:

Formand:  
Jens Møller Nicolaisen  
Ravnsborggade 5A, 4. th., 2200 Kbh. N.  
Tlf: 01-395320.

Kasserer/medlemsregister:  
Jørgen Kjær  
Saturnvej 9  
8370 Hadsten.  
Tlf: 06-983177.

Sekretær:  
Benny A. Jensen  
Hækmosen 28C, 2730 Herlev.  
Tlf: 02-443741.

Bestyrelsesmedlemmer:  
Kim Bo Clasen  
Stengårds Alle 118, 1., 2800 Lyngby.  
Tlf: 02-44 37 12.

Finn Lyster  
Smedebakken 26, 8653 Them.  
Tlf: 06-847249.

**TRACTION  
AVANT  
DANMARK**

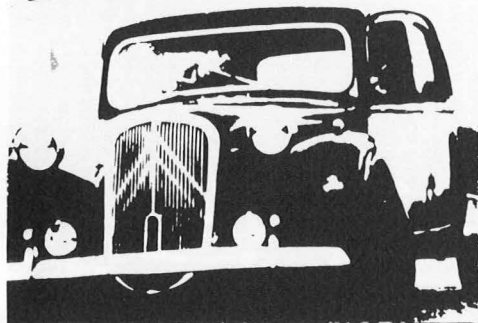

# STAFFETTEN

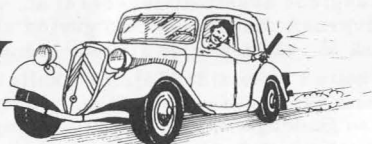

Eva Dam Rasmussen - Citroën Light 15 (engelskbygget 11 Sport) - 1955.



Det var i januar 1981. Vi var ankommet til New Zealand 2 uger tidligere, efter at have rejst 6 måneder i østen. Pengekassen var slunken, men bil skulle der købes, så vi kunne rejse lidt rundt i landet inden vi måtte bide i det sure æble og se os om efter en eller anden form for beskæftigelse. Tankerne kredse om en stationcar, en Hillman el. lign., som dengang kunne anskaffes for 8-900 NZ \$ (omkring 4-5000 kr). Annoncer blev studeret, og vi fandt da også en rædsel, som stort set levede op til vore krav; pænt sat i stand, nyrenoveret motor, masser af plastic-padding og nydeligt hjemmemalet i baby-blå. Lidt slukørede kørte vi derfra - vi ville lige tænke over købet. Et par hundrede meter længere henne ad vejen rømmede Steve (min daværende mand) sig og sagde: Du, der var også en anden annonceret, ta' lige avisen. Jeg gloede, kunne hverken se Hillman'er, stationcars eller deslige. "Jo, lige ovenover" "Jamen

der står kun noget om en Citroën L-15 1955, maroon, til en formue af \$ 2000" (10.000 kr).

Efter en kort orientering om, hvad denne kode betød, var jeg helt med på ideen - jamen det lød da helt utroligt. Kunne denne type bil (11 Sport) virkelig købes for penge. Jeg troede kun den eksisterede i gansterfilmens verden. Vi drøede hen til nærmeste telefonboks, bilen var der heldigvis stadig og havde faktisk været til salg i flere uger.

Få øjeblikke senere stod vi så foran den, "Citrusen" (min er nemlig ikke en dame) - og det var forelskelse ved første øjekast. Kærlighed gør blind - og det skulle man efter skærmens maltrakterede udseende bestemt tro, at den tidligere ejer havde været. Han havde været læge og brugt bilen til at køre lægevagt i, inden han stak af til England (i forbifarten skal det lige oplyses, at alle newzealændere med respekt for sig selv mindst een gang



i deres tilværelse gør den store rejse til The Continent - Brittain). Det var blevet pålagt venen at sælge Citroën'en for den bortrejste. Fortalte hvad han vidste, nemlig at den havde haft 10 ejere - mekanisk var i tip-top form, stort set ingen rust, men til gengæld bulede skærme, slidt lak og et loftindræk, der hang i laser. Han viste os, hvordan vi skulle betjene bilen og sagde, at vi kunne bare køre så længe vi havde lyst. Det gjorde vi, vi kørte faktisk helt ind til byen for at hente de resterende \$ 1000 i banken. Der var ingen tvivl i vore sind - Steve havde næsten haft kvalme ved tanken om at skulle køre i en Hillman (denne fik vi ved en senere lejlighed), da han altid havde kørt i smukke, klassiske biler som MG, Austin, Wolseley eller vennens Rolls. Jeg selv, ja jeg følte mig allerede som Bonnie. Tilbage til sælgeren - vi havde jo allerede på fornemmelsen, at han var interesseret i at slippe af med bilen, så jeg lagde 1800 dollarsedler på bordet og sagde, at mere ville vi ikke gi'. Top - bilen var vores. (I New Zealand køber og sælger man biler, som var det en sport for sig, og for at være på den sikre side er det altid pengene på bordet, ellers ingen handel).

Næste dag stod bilen pakket og klar, svigermor og et par niecer på bagsædet og så derudaf. Vi skulle bl.a. til Rotarva, en 5-6 timers kørsel fra Auckland, hvor vi boede, for at se på Maori-kultur og op-levne vrage kilder, kogende mudder, fantastisk natur, floder, søer og andet guf, som New Zealand byder på. Sådan gik det næste stykke tid, men et par måneder senere var alt desværre også hverdag for os, og vi måtte til at bestille noget. I det

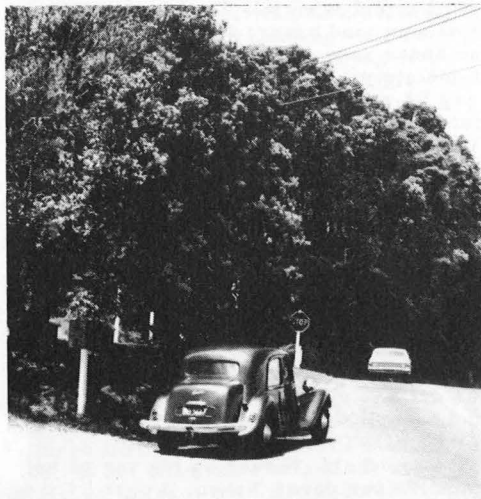

følgende årstid var Citrussen vores eneste bil og den blev brugt til det hele - blid og medgørlig, aldrig problemer. Vi benyttede lejligheden til at få sat nyt loftindræk i (det fineste engelske uld, som nok havde ligget hos saddelmageren i mange herrens år) - senere blev buleterne banket ud og den fik en gang lak.

På et tidspunkt kørte vi på ferie til venner i Napier - en tur som fra Skagen til Rødby - men det havde den det ikke så godt med, der var en del bjergkørsel involveret, så derefter besluttede vi, at den ikke mere skulle udsættes for så store strabadser. Her er det på sin plads at oplyse, at New Zealand er et meget bjergrigt land - i hvert fald er der lange og stejle bakker overalt, så hvis du ikke sørger for et godt tilløb og 3. gear ved foden, ja så når du bare ikke toppen.

Der gik vel små 2 år før de første problemer meldte sig: bremserør, gearbox osv. Jeg går ud fra, at det var "Citrussens" reaktion på ikke længere at skulle være enebar - i hvert fald røg højre foraksel, da jeg skulle til sidste kontrol på hospitalet før jeg skulle føde. Der stod jeg - bilen ville hverken lyde søde ord eller trusler - som sagt, der stod jeg, højgravid, selvfølgelig i yderste bane ved en stor motorvej - jeg kunne netop bøje mig så meget, at jeg lige kunne se, at der var et eller andet "rør", der hang og daskede mod vejbanen. Satans også! Men N. Z. er et land fyldt med rigtige vaskeægte mandschauvinister og gentlemen. Jeg var heldig, den næste der stoppede var en sød fyr i en flot Rover, og vi fik da skubbet bilen ind til siden og han kørte mig hjem. Steve havde sin tegnestue hjemme, og han gjorde store øjne, da den hvide Rover kørte op foran huset - og konen steg ud. Hvad fanden havde hun nu fundet på. Så måtte Stanley hentes. Stanley var vores anden bil, en Austin 12 fra 1926 - som i sit eget adstadige tempo kunne transportere os stort set hvor vi ville (lige med undtagelse af da den skulle køre brudekørsel for vore venner, da nægtede den) - så jeg nåede rent faktisk at komme på hospitalet til rette tid.

Efter at "Citrussen" har fået en søster (hun hedder Kisser og er i dag 3 år) har den drillet mig og været jaloux mange gange. Men sådan er de jo - de kære børn. Og Citrussen er vel mit smertensbarn. Siden den gang med forakslen gik den altid kun i stykker, når det var mig der var alene ude at køre. Selvfølgelig blev jeg altid modtaget med et let bebrejgende/spørgende blik: "Jamen hvad gør du da ved den?" Min påstand er selvfølgelig, at det er tilfældigheder.

Da Kisser var 3 mdr. begyndte vi at gå til baby-svømning hver anden dag - svømmehallen lå over  $\frac{1}{2}$  time væk, og vi skulle skiftes til at køre - min veninde og jeg. Behøver jeg at sige, at hver gang det var min tur, så var der et eller andet der gik galt med bilen. Det endte med at gearboxen bare ikke kunne længere. Metaltræthed var diagnosen vist. Vi fik så formodet 2000 kr sat et renoveret crownwheel + pinion (kron- og spidshjul) i - den fornøjelse varede i præcis 6 uger, så var også den kaput. Derefter var gode råd velkomne - det var umuligt at opdrive en brugbar gearbox i N. Z., vi måtte melde os ind i en Citroën-klub på syd-øen (der er 10 Citroën-klubber med over 500 medlemmer i N. Z.), som havde et meget fint reservedelslager (men selvfølgelig ingen gearboxe). Til gengæld kunne vi gennem den klub ansøge om at få lov til at importere et nyt kron- og spidshjul fra Holland. Det lyder måske så enkelt i en danskers øre, men rent faktisk fører N. Z. en meget protektionistisk handelspolitik - for er masse varers vedkommende kræves, at man har en "import-licence" (dette for at beskytte en lokalproduktion, som udmærket kan være ikke-eksisterende). Men for at gøre en lang, kedelig historie kort, så gik der over et halvt år før vi tik et nyt crownwheel + pinion fra Holland. Dermed var vore problemer også ovre - for en tid.

Som tiden gik, var ægteskabet ikke hvad det havde været, og Eva skulle til at vende snuden mod DK. Bodeling gik



ganske smertefrit - og da vi på det tidspunkt havde 3 biler: en Austin, en Citroën og ja, gæt engang - en Hillman, så fik vi een hver og solgte den sidste. Mit problem var da: skulle jeg sælge Citroënen eller afskibe den til DK? Men man sælger da ikke sine børn, og jeg var tilmed i den situation at have en meget god ven, der var shipping-mand. Derfor var jeg så heldig at få min Light 15/11 Sport pakket i en ramponeret container og sendt til Hamburg.

Inden jeg tog min beslutning om at sende Citroën'en hjem var der en masse, der skulle undersøges. Kunne jeg frit få den ud at landet - hvad med at få den ind i Danmark, indregistrering, syn osv. Men mit største problem var faktisk, at jeg ikke anede om der overhovedet fandtes biler af denne type i større omfang - endsize en klub for Citroën'er i DK. Hvad med reparationer og reservedele? Dette havde allerede vist sig som et voksende problem i N. Z. - som du nok har fornemmet, kære læser, hverken evner eller gider jeg at blive kold, våd og snavset på grund af en bil. Jeg har det med biler som med haver: de skal nydes, så kan andre rode med dem, hvis de holder af den slags. Nå, det var et sidespring - jeg fik sendt diverse breve afsted til Statens Bilinspektion, Direktoratet for Toldvæsenet samt Traction Avant Danmark. Fik svar fra de to førstnævnte - hvorimod brevet til vores klub kom retur efter at jeg selv var flyttet til DK. Nej-nej, det er hverken Jens', Jørgens eller Kims skyld, men udelukkende fordi jeg i New Zealand havde fået en gal adresse i Charlottenlund. Derfor var det med lidt skælvende knæ, at jeg alligevel besluttede mig til at få bilen til DK. Som min meget fornuftige chef sagde til mig: Går det helt galt, kører du den til Tyskland og sælger den der. - Jamen den skal jo ikke til DK for at blive solgt!!!

Sidste ud kald, Kisser og jeg var på vej hjem. Et par dage i Tokyo, 3 uger i Cai-

ro og så hjem til lille Danmark. Citrusen ville følge et par måneder senere - i mellemtiden skulle de sidste småting ordnes, og jeg havde besluttet at investere lidt af min beskedne formue i nyt læderindtræk og gulvtæppe. Ny krom på kofangerne blev der også råd til. Den skulle tage sig ud fra sin bedste side, når den på et eller andet tidspunkt kom til Danmark.

Det var skønt at være hjemme igen - selv om New Zealand er et fantastisk land (har du råd, så ta' derud, det vil du ikke fortryde), så har Danmark nu sin egen charme - og jeg elsker hver krog af landet, lige med undtagelse af Herning. Selv om der var gået næsten 5 år siden jeg forlod DK, så var der nu ikke sket så forfærdelig meget i den periode - i hvert fald var Kim Larsen stadig i live. Vi tog til "Cirkus Himmelblå" i Hornbæk. Min bror fik nær et hjerteslag, da jeg hoppede på bagsædet, råbte og skreg - mindsanden om ikke en smuk, hvid 11'er kørte ind på P-pladsen. Dem må jeg have fat i - det er den første af slagsen jeg havde set efter min hjemkomst. "Cirkus Himmelblå" var skam ganske udmærket, men det bedste var nu, da jeg bagefter styrtede ud for at holde vagt ved den hvide 11'er. Lidt efter kom han - selveste Bjørn Mogensen fra Helsingør, på daværende tidspunkt bestyrelsesmedlem i Traction Avant Danmark. Mere heldig kunne jeg ikke have været. Vi fik en kort sludder - og aftalte at jeg skulle ringe til ham næste dag. Kors, hvor var jeg lettet - vel nærmest euforisk - tænk, at der fandtes en klub i DK, og jeg havde fundet den. Derefter gik det hele bare som en leg. Jeg fik skrevet til kassereren - og en dag ringede teletonen, det var Kim Clasen. Han havde noget materiale og ville iværktage godt hjælpe med de problemer jeg evt. ville få med min bil. Og jeg skal love for at Kim har haft noget at se til - hans hjælp og støtte har været af uvurderlig betydning. Først var der alt papirarbejde: De oplysninger vedrørende bilimport som jeg havde fra N. Z. skulle kontrolleres. Der skulle tegnes forsikring (da jeg ikke havde kunnet overtale noget forsikringselskab til at forsikre bilen under hjemtransporten - og den almindelige ansvarsforsikring ikke dækkede udenfor N. Z.). Om sider havde vi styr på alle formaliteter, og den store dag oprandt.

Den 17. september 1985 mødtes Kim og jeg kl. 22 i "Huset" til en stille øl - derefter over til Hovedbanen og så med natfutteren til Hamburg. Vi havde fået at vide, at det ville være en god ide at have en flaske whiskey med til "agenten" i

Hamburg, da bilen jo ikke var blevet sendt på helt normal vis. Kim sørgede for indkøb af denne flaske da vi kom ombord på færgen, mens en anden lå og slumrede tornerosesøvn. Helt uden morsomme oplevelser var denne togrejse nu ikke, næste morgen blev Kim pludselig anklaget som tasketyv, desværre var jeg ude og børste tænder og gik glip af optrinnet, men morsomt lyder det nu.

Efter et par kopper kaffe på banegården i Hamburg gik jeg hen for at ringe til agenten. Jeg havde fået at vide, at han ville være der fra 7 morgen til 7 aften (hvilket jeg dog betvivlede), men ganske rigtigt, den hårdtarbejdende, effektive tysker var skam på sin pind. Lidt efter stod vi ved hans kontor, og kom derefter ud på en utrolig lang køretur i frihavnen. Jeg sammenlignede med Københavns Frihavn og spurgte om ikke Hamburg var en af verdens største. Næ, den var faktisk ikke særlig stor, var svaret.



Så var vi der - hen til den ramponerede container - som slet ikke var så medtaget endda. Spændingen var stor - men det tog en rum tid inden vi fik klarhed over om det var en bunke forslået jern, eller min smukke bil, der gemte sig inde. For at forøge spændingen viste det sig nemlig, at containeren var blevet anbragt med åbningen helt henne ved kajen. Først måtte havnearbejderne skaffe en kæmpekran, der kunne vende og flytte containeren, så bilen kunne komme ud. Endelig var vi nået til det spændende tidspunkt, hvor døren skulle åbnes. Hjertebanken, sug i maven, og hvad ved jeg. Pu-ha, der stod den kære Citrus, den så lidt mat ud, men ellers i fin form. Jeg var ved at græde af glæde og lettelse, og gik ustandselig i vejen for Kim og agenten, der med stor effektivitet fik klippet reb og tove over. Kims håndbagage indeholdt naturligvis både olie og benzin, og lidt efter tøfede vi bare derudat. Hovsa, vi glemte jo at aflevere den flaske whiskey vi havde med. Nå, det var der jo ikke

noget at gøre ved. Dette viste sig lidt senere at være meget uheldigt. Vi kørte og kørte. Frihavnen syntes at være uendelig - og nervøse var vi jo, ville myndighederne overhovedet lade os lippe ud med bilen. Det var lige før det gik galt - men ikke på grund af bilen, men 4 pakker cigaretter og en flaske whiskey indkøbt toldfrit på færgen var lige ved at gøre os til forbrydere. Vi blev anklaget for svindlere og smuglere - vi havde jo ikke et øjeblik skænket det en tanke, at vi var i frihavnen, og derfor ikke kunne have toldfri varer med ud derfra. Havnebetjenten ville overhovedet ikke høre på vores forklaring - som smuglere blev vi så ført til hovedkvarteret, og det var kun efter lang tids parlamentaren, at vi til sidst nådigst slap for at betale told, oms, moms, bøde og meget mere, og kunne gå derfra som frie mennesker.

Endelig ude af løvens hule, nu skulle vi bare have morgenkaffe og så ellers fuld fart mod Puttgarden. Det groteske var nu ikke overstået, bedst som vi kører ind på en lille motorvejsraste, tror vi at 3. verdenskrig er startet. Luftalarm, sirener hvad ved jeg - alle andre dødelige syntes at tage situationen helt køligt, så vi spurgte den første den bedste "kellner" hvad der var i vejen. Blot en afprøvning af systemet.

Det er vel ikke underligt, at vi forventede en masse vrøvl med dansk told og politi, så stor var vores glæde, da vi ved ankomst til Rødby lige så stille fik lov til at køre ind i Danmark - ovenikøbet med ønsket om en god tur. Og det blev det, vi trillede bare stille og roligt nordpå, og ankom sidst på eftermiddagen i København. Vi havde ikke engang været væk i 24 timer, men sikke dog en masse vi havde nået at opleve.

EVA DAM RASMUSSEN



- og her følger så ovenikøbet et tillæg til dette omfattende bidrag til stafetten. Vi skal nemlig også have Hr. Clasens version af mødet med damen. . . .



Min del af denne beretning starter sidste sommer. Vi, dvs. Jørgen, Lisbeth, Niels Anton, Finn, Ego m.fl. var lige kommet hjem fra Frankrig og jeg skulle se at komme hjem til Sjælland. Jørgen var nede og se sin post igennem, da han stødte på et brev fra en Dame som skulle hjem fra New Zealand og gerne ville have kontakt med vor klub. Jeg sagde til Jørgen, at det var lige en opgave tor mig, da jeg boede tæt på Damen. Som sagt, så gjort - jeg kontaktede Damen - og fik da også kontakt med ejeren af Damen - en meget sød pige, ved navn Eva og hendes meget charmerende datter Kisser. Det viste sig at Damen måske var på vej i en træcontainer fra Auckland til Hamburg, men hvornår hun kom vidste ingen, så det var bare at vente. Efter flere besøg hos Eva blev vi enige om at jeg skulle bistå i den videre fragt her til landet, og efter at have ringet til gud og hvermand så tingene ud til at kunne lade sig gøre. Og så en dag i september kom meldingen om at Damen ville gøre sin landgang en uge efter. Planen var så at vi skulle tage toget onsdag aften 23. 30 fra Københavns Hovedbanegård og skulle så være i Hamburg Hauptbahnhof kl. 6. 15 næste morgen. Det lød jo meget nemt, men det skulle vise sig at så enkelt skulle det ikke være. Det startede heit fint med et par øl i Huset i Magstræde, og så til toget. Endnu et par i toget og så til køjs - jeg skulle bare op på færgen eiter en flaske whiskey til en Herr i det tyske.

Nu er det ikke helt lige til at komme fra den øverste køje og ned og ud på gangen i et totalt mørkelagt tog, med fem andre sovende medpassagerer, som man helst ikke skal træde hverken i hovedet eller andre steder. Det lykkedes mig også at forcere diverse pakker, kufferter, sko m. m. Jeg fik købt whiskey'en og skulle så op til min køje (øverst) - jeg vil sige, at fristelsen var stor til bare at lægge mig ind hos Eva i anden køje, men så godt kender jeg hende ikke, så bare op i 3. køje igen. Da jeg vågnede 5 min. senere var vi i Hamburg. Alle var ved at

pakke de ting, som jeg i løbet af natten var faldet over. Nu var det noget nemmere at komme ned og jeg stillede mig ud for at ryge en godmorgen-smøg og lade de andre pakke i fred. Eva meddelte mig at hun gik ud for at børste tænder. Og så lige pludselig gik en svensk kvinde amok, hun påstod at jeg havde stjålet hendes väska - og før jeg havde set mig om var det halve Hamburg samlet omkring mig. En togmand havde taget et godt greb om min overarm og så meget tysk bøs ud. Jeg fik sagt på dansk-svensk-tysk-engelsk at jeg ikke havde rørt hendes väska og at hvis jeg havde, ville jeg nok ikke stå her og ryge. En meget rar mand stak så sit hovede ud at kupeen og spurgte om denne taske måske var hendes? Det var den. Min togmand så meget skuffet ud, men slap dog sit greb, alle skulle nu se at komme ud at toget. Nå, Eva og jeg fik så pakket sammen og fik et par kopper the på banegården

Den videre transport foregik pr. taxi til en shipping-kontor, en meget rar mand sagde, at han ville køre os til containeren i havnen. Efter at have kørt igennem et meget stort havneareal, var vi nu kommet ind i frihavens område. Dette vidste vi ikke på daværende tidspunkt. Vi kom så hen til vores container. Det så jo helt fint ud, men containerens åbning vendte lige ud i havnebassinet, så den skulle vendes om. Dette blev da også gjort, så nu var det store øjeblik kommet. Med et par brækjern fik vi den åbnet, og der stod hun fastbundet efter alle kunstens regler. Noget mat i lakken, men ellers alt OK. Vi fik hende bundet op og trillet ud.

Jeg så lige efter vand, olie og bremsevædske, fik hældt benzin på og pumpet med håndkraft. Nøglen i, chokeren ud. To træk i startknappen var nok til at hun snurrede med vellyst, til meget stor undren for de havnearbejdere som havde hjulpet os. Vi takkede for hjælpen, men havde kun een flaske whiskey, så den blev i Evas taske.

Vi startede nu vores hjemtur, men blev brat afbrudt af det tyske toldvæsen. Vi var på vej ud af frihavnen og de ville lige se nærmere på os og Damen. Guten Tag, og hvor så den bil kom fra. Vi sagde at den såmænd bare kom fra Auckland, New Zealand. Eva viste ham så alle papirerne og han måtte bøje sig - alt var i orden. Men han ville nu lige se på vores bagage og da han havde ledt noget, stak han hovedet frem fra Evas taske. Med et tilfredst udtryk viste han os sit fund: en flaske whiskey. Jeg prøvede at overbevise ham om at den samme nat var købt

ombord på motorfærgeren "Danmark", men den gik ikke. Ind på kontoret. Nu ligger det sådan, at jeg ikke har det så godt med tyskere med skrårer og kasket, så Eva fik mig til at holde mund - ellers var man vel bare blevet grov. Tolderen blev overbevist om at flasken var købt på færgen efter at have set bon'en.

Tanken fyldt op og videre mod Danmark. Ombord på færgen blev strategien så lagt, hvordan vi skulle komme over den danske grænse med en flaske whiskey. Det viste sig at kun paspolitiet var på arbejde, så nul problem. Turen fra Rødby til København gik uden flere problemer. Kl. 18 var vi så igen i København og sluttede turen af på en god mexikansk restaurant.

Siden da har Damen været til vurdering, så denne side af sagen er i orden til syn. Dernæst er hendes fortløj blevet gennemgået med nye lejer her og der, plus at den smule rust der var er ved at blive repareret. Der er monteret sideblink og sidespejl og nye bremserør m.m.

Hun skulle meget gerne være nysynet, når dette blad udkommer.

KIM CLASEN.

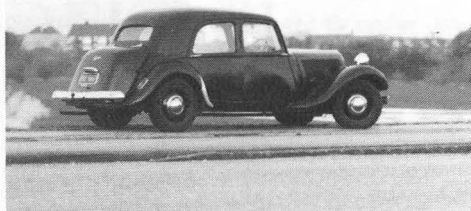

Alle billederne i denne stafet er taget i New Zealand. Eneste undtagelse er billedet herover - det er såmænd taget ved Utterslev Mose...

-----

Dame eller dame ikke - det sete afhænger som bekendt af øjnene der ser. Lad det dog være fastslået at det i stafetten beskrevne køretøj besidder en overflod af såvel krop som sjæl.

Af åbenlyse pladsmæssige årsager blev det ikke til en artikel om de engelske tractioner. Vi håber på et senere tidspunkt at vende tilbage til disse biler, der på mange måder adskiller sig fra de franske.

-red. igen.

# Køb & salg, bytte, kontakt -

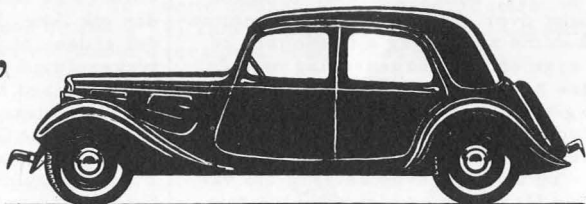

TRACTION-ANNONCER - sendes eller indtelefoneres til:

Jens Møller Nicolaisen, Ravnsborggade 5A, 4. th., 2200 Kbh. N. 01-39 53 20.

## Sælges:

Et sæt døre til Sport, pris pr/stk.: 250,- kr. To nye kofangere til Sport efter '52, pris: 600,- kr/stk.

## Købes:

Til Normale efter '52: God og sund højre bagdør, kuffertbagklap. Forkofanger i god stand.

Kim Clasen, Stengårds Alle 118, 2800 Lyngby. Tlf.: 02-44 37 12.

Nye hjælmbånd, brune eller hvide. Pris pr. sæt: 25,- kr.

Batterikabler (blød kobber). Pr. sæt: 20,- kr.

Nye tænderør til 11'eren: 50,- kr. pr. sæt.

Henvendelse til Kim Clasen eller Peder Grønborg, tlf: 01-11 40 42.

## Sælges:

Citroën 15six 1950 i meget fin stand. Nyindregistreret marts 86. Har på et tidspunkt tilhørt den franske ambassade. Pris: 70.000,- kr.

Henv. aften til Steen Hasselmann på tlf.: 01-34 00 36.

## Sælges:

Citroën B11 Familiare 1955. Skal sælges, derfor kun 12.000 kr. ved hurtig handel. Citroën 11 Sport varevogn 1953 sælges. Pris opgives ved henvendelse fra den rigtige liebhaver.

Citroën B11 Cabriolet i toprestaureret stand anvises til salg. Ikke dansk registreret køretøj. Bilen kan ses i Hamburg. Forhandlingsgrundlag: 38.000 DM.

Citroën B11 Sport karrosseri med komplet for- og bagtøj. Rusten, derfor kun 1.500 kr. afhentet.

Sidste eksemplarer af reservedelskataloget og reparationshåndbogen sælges nu for henholdsvis 200, og 250 kr.

Jørgen Kjær, Saturnvej 9, 8370 Hadsten. Tlf: 06-98 31 77.

## Sælges:

"Mødern Motor Cars and Commercial Vehicles" Stort firebindsværk, London ca. 1930. På over 1000 sider beskrives bilens teknik og virkemåde, med eksempler fra mange af tidens bilmærker. Pris 1.000 kr. eller bytte med noget af nedenstående.

## Købes:

Til Citroën 7C 1939: Indsugningsmanifold til sidemonteret karburator. Luftfilter: Enten 1) den lodretstående tallerkenformede type, eller 2) det lille tragtformede filter.

Kølergitter (messing) mrk. Chausson. Laderelæ til montering på dynamoen (med Citroën-mærket presset i kassen). Gode Pilotehjul.

Jens Møller Nicolaisen, Ravnsborggade 5A, 4. th., 2200 Kbh. N. Tlf: 01-39 53 20.

Tilbydes:

Citroën 1934-57: Alt i karrosseriarbejde udføres. Eksempelvis fremstilles og påsvejses paneler i 1 mm karrosseriplade.

Mekanikermester Knud Bytter, Kildedalen 16, 8870 Langå. Tlf: 06-641725, i arbejdstiden (8-16): 06-463611.

Søges:

Alt (ALT) vedr. Panhard: Oplysninger, litteratur, reservedele (til Dyna Z12 1957), osv. osv.

Sælges:

Citroën ID19 Confort 1962, nysynet - se annonce i Attraction!

Jens Møller Nicolaisen igen.



## „TRACTION-RESERVEDELSERVICE”

v/ CHR. FRIIS . BOSHOLMVEJ 5 . 6261 BREDEBRO

Alu-fodlister ved dørene. Pr. sæt: 375,- kr.

Paneler til Sport og Normale snart på lager. Pr. sæt: 1948,- kr.

## VETERANBILDÆK & -slinger

Mange størrelser lagerføres  
Skandinaviens laveste priser  
eks. til:

### CITROËN

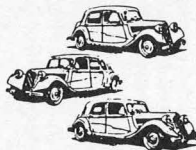

**MICHELIN**



**165x400** (ex. moms) **670,-**  
**185x400** " " **1490,-**

et stærkt dæknummer · 02-81 44 66

Jytte og Nils Kjærgaard

BLOKKEN 36 DK-3460 BIRKERØD

